

# BMW R 26 / 27

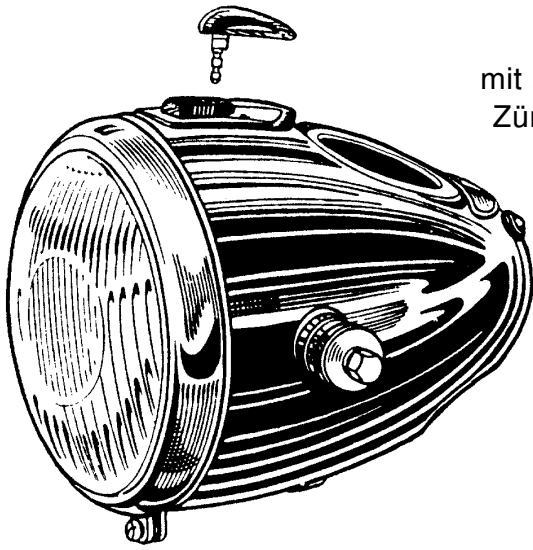

**SCHEINWERFER Bauart BOSCH**  
**schwarz lackiert, kpl. einbaufertig**  
 mit Zündschloß, Chrom-Zündschloßabdeckung mit Schieber,  
 Zündschlüssel, Doppelkontrolleuchte (herzförmig rot/grün),  
 Befestigungsteilen, Gummitüllen usw.  
 Ohne Tacho und ohne Glühbirnen  
 63 12 8 050 031

**Scheinwerfergehäuse einzeln**  
 00 00 0 000 061

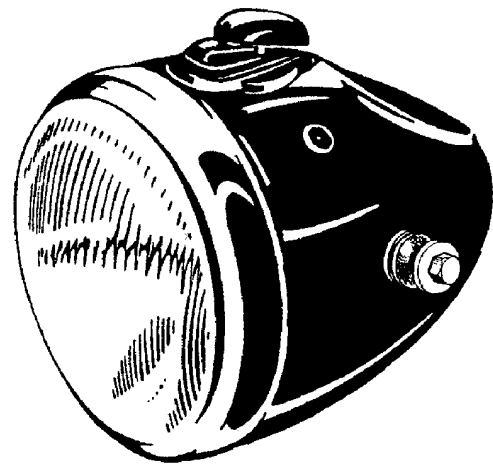

**SCHEINWERFER HELLA**  
**alternativ verwendbar bei R 26/27**  
 kpl. einbaufertig, ohne Tacho und Birnen  
 00 00 0 000 062



*"Original bei R 26-Modellen, 1. Ausführung"*

**RÜCKLICHT "Bauart EBERSPÄCHER"**  
 mit durch Hutmuttern verschraubtem Rücklichtglas und  
**mit Bremslicht.** Werkseitig ausgeliefert mit den frühen  
 Modellen der Serie BMW R 26  
 00 00 0 002 549

**weitere Rücklichter in Bauart Eberspächer**

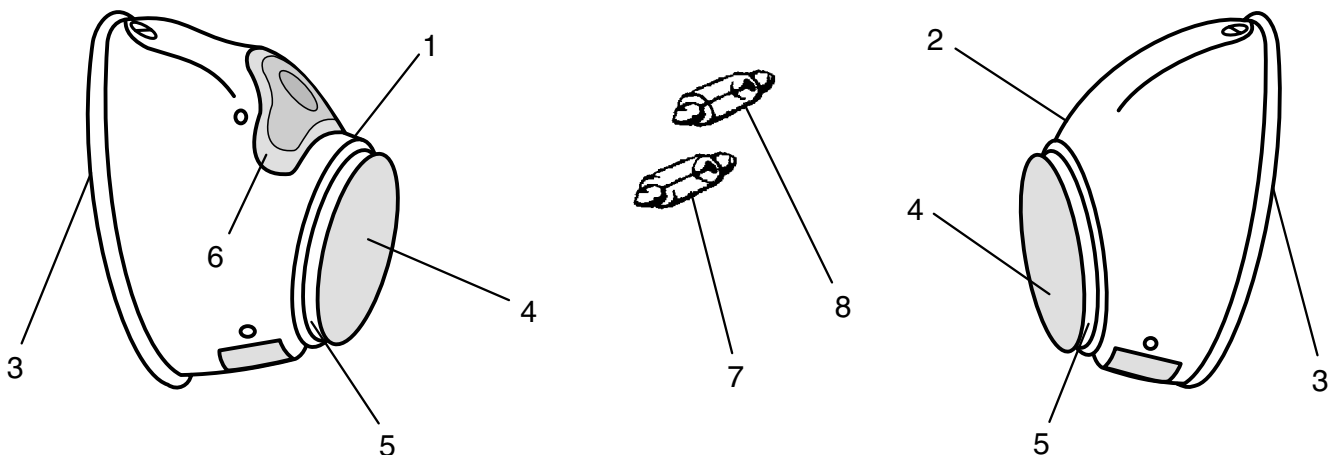

# BMW R 26 / 27

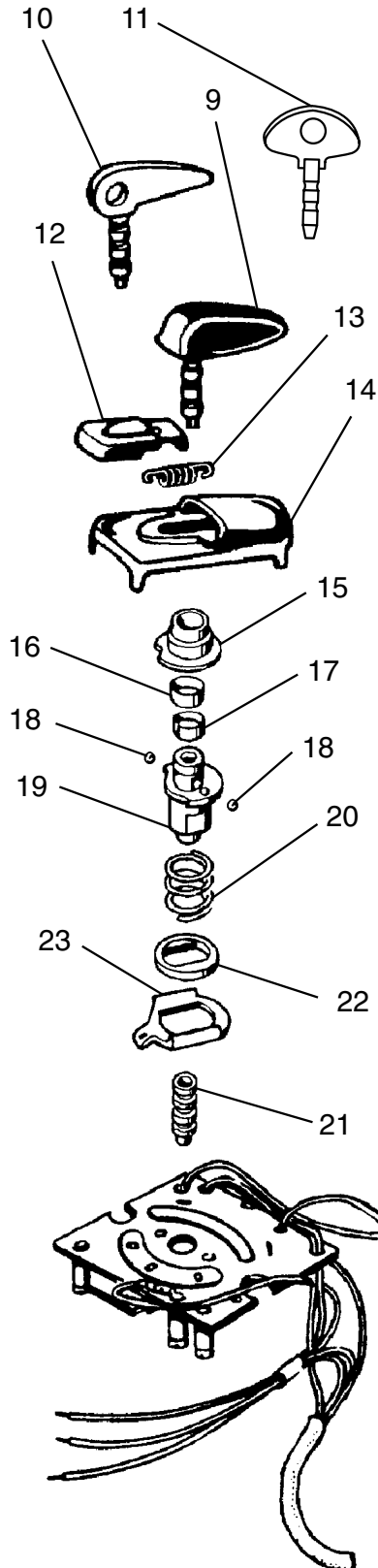

1	Eber-Rücklicht "schwarz" mit Bremslicht	63 26 8 054 108
	Eber-Rücklicht "verchromt" mit Bremsl.	63 26 8 054 109
2	Eber-Rücklicht "schwarz" ohne Bremsl.	63 26 8 054 101
3	Gummiunterlage einzeln	00 00 0 000 285
4	Rücklichtglas "rot" einzeln	00 00 0 000 282
5	Alueinfassung einzeln	00 00 0 000 284
6	Bremslichtglas einzeln	00 00 0 000 283
7	Birne "Soffitte" 6 V 5 W für Schlußlicht	07 11 9 978 330
8	Birne "Soffitte" 6 V 10 W für Bremslicht	07 11 9 978 303
9	Zündschlüssel	61 32 8 048 118
10	Reservezündschlüssel	61 32 8 048 119
11	Reservezündschlüssel, alte Ausführung	00 00 0 002 602
12	Schiebeverschußdeckel	61 32 8 048 185
13	Schraubenfeder	61 32 8 048 191
14	Zündschloß-Abdeckung	61 32 8 048 189
15	Abschlußhülse	61 32 8 048 106
16	Federring, außen	61 32 8 048 108
17	Federring, innen	61 32 8 048 107
18	Kugel	07 11 9 986 240
19	Schloß	61 32 8 048 105
20	Schraubenfeder	61 32 8 048 104
21	Führungsbuche für Schlüssel	61 32 8 048 101
22	Isolierung zur Kontaktplatte	61 32 8 048 103
23	Kontaktplatte	61 32 8 048 102

## ZÜNDSCHLOSS-SATZ

bestehend aus Nr. 14 bis Nr. 22  
61 32 8 048 100

## BOSCH-ZÜNDSCHLOSSPLATTE

letzte Ausführung mit 4 Klemmschlitz  
und angelöteten Kabeln  
61 32 8 048 173

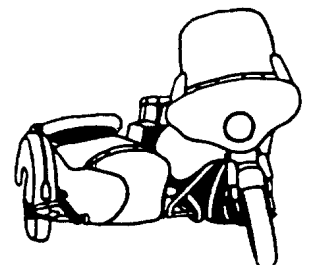

# BMW R 26 / 27

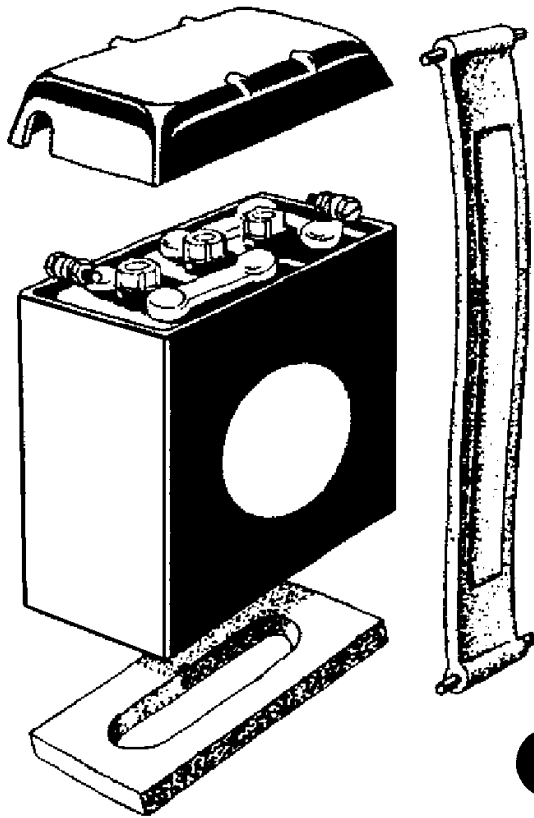

## BLEI-BATTERIE 6 V, 11 AH

schwarz, mit Deckel

61 21 8 042 030

weiß, ohne Deckel

00 00 0 000 668

## BATTERIE-SPANNBAND

61 21 8 042 140

## GUMMI-UNTERLAGE

61 21 8 042 111

## GUMMI-TÜLLE

für Batteriekabel-Verschraubung

00 00 0 000 070

**GUMMITÜLLE**  
für Kabelbaum in Lampe  
61 13 8 070 196



## KABELBAUM-HINTERTEIL

61 11 8 066 008 R 26

61 11 8 066 010 R 27

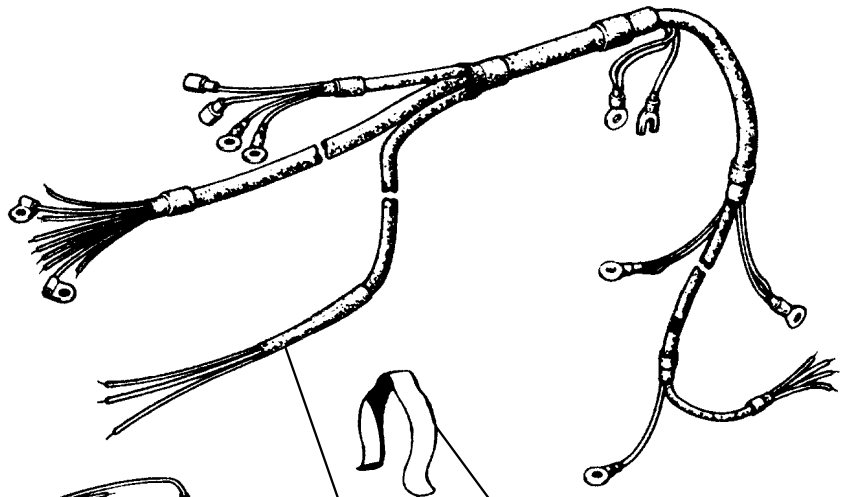

**RAHMENKLEMME**  
verzinkt, für Kabelbaum  
61 13 8 070 232

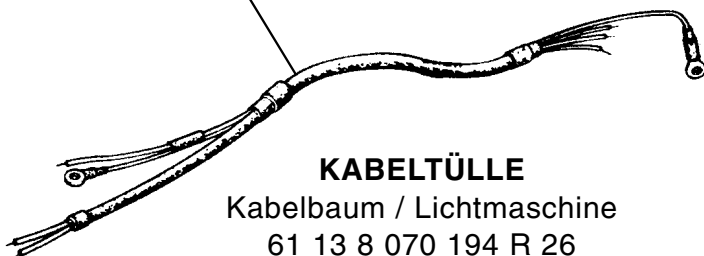

**KABELTÜLLE**  
Kabelbaum / Lichtmaschine  
61 13 8 070 194 R 26

**KABELTÜLLE**  
Kabelbaum / Motorgehäuse  
61 13 8 070 195 R 27

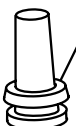

**KABELBAUM-VORDERTEIL**  
in guter Qualität und langer Haltbarkeit  
durch temperaturstabilen Isolierschlauch bis - 15 °  
sehr gute Verarbeitung, alle Enden und Verzweigungen  
mit Schrumpfschlauch versehen!

kpl. mit Schaltplanskizze

61 11 8 066 007 R 26

61 11 8 066 009 R 27

# BMW R 26 / 27

## KABELSTRANG

- 61 12 8 060 113 zum Abblendschalter, Standardlänge
- 00 00 0 000 131 zum Abblendschalter, lange Ausführung/Gespannlenker
- 61 12 8 066 012 zum Blinkerschalter, Standardlänge
- 61 12 8 066 014 zum Blinkerschalter, lange Ausführung/Gespannlenker
- 61 12 8 054 170 zum Rücklicht

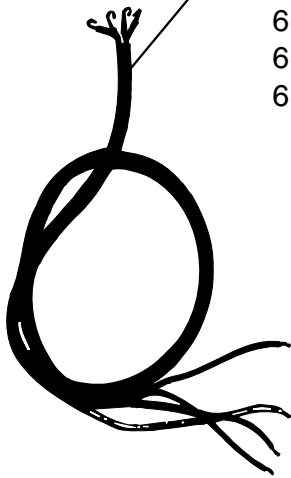

## GUMMITÜLLE

für Abblendschalter 00 00 0 000 006



## GUMMITÜLLE

für Abblendschalterkabelstrang in Lampe  
61 31 8 070 199



## KERZENSTECKER

alte Form, Bakelit  
12 12 8 036 104

## BREMSLICHT-SCHALTER

61 31 1 353 684

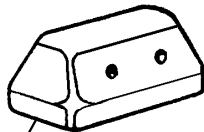
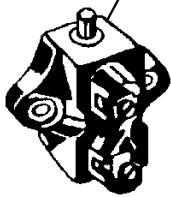

## KERZENSTECKER

funkentstört  
12 12 8 036 514

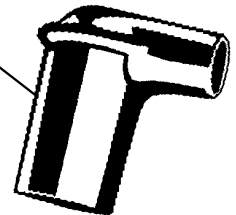

**GUMMI-KAPPE**  
für Bremslichtschalter  
00 00 0 000 009

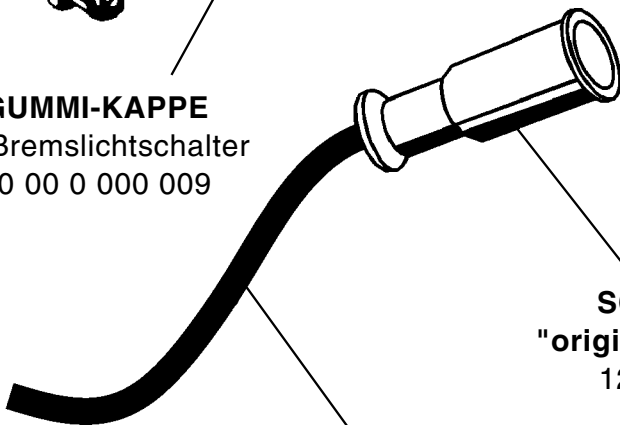

**SCHUTZKAPPE**  
"original BOSCH-Form"  
12 12 8 036 160

**ZÜNDKABEL**  
schwarz, 1/2 Meter  
12 12 8 036 124

**ZÜNDKERZE "BOSCH"**  
W 240 T1  
07 11 9 976 330

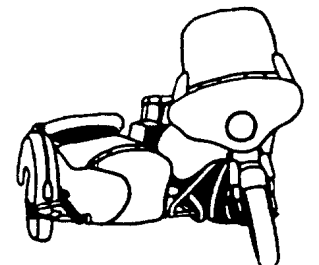
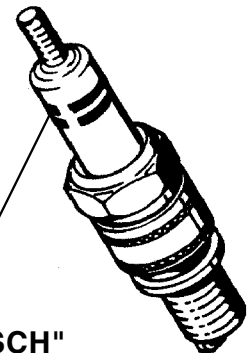

# BMW R 26 / 27

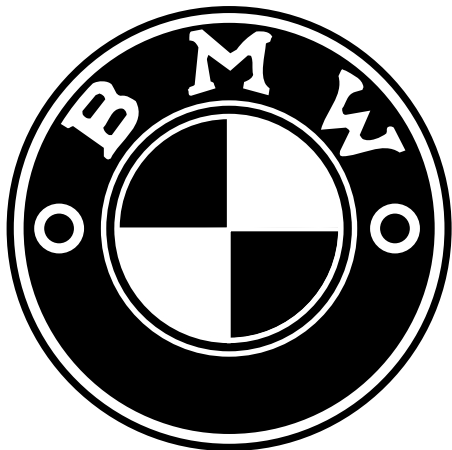

**BMW-TANKEMBLEM**  
vierfarbig emailliert  
(blau/weiß, schwarz/silber)  
alte Schrift  
51 14 4 080 181



**LINSEN-SENKSCHRAUBE**  
vernickelt, für Tankemblem  
07 11 9 901 310

**GUMMI-UNTERLAGE**  
51 14 6 040 110



**BMW-TYPENSCHILD**  
51 14 4 034 136

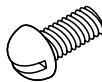

**HALBRUND-SCHRAUBE**  
für Typenschild  
07 11 9 916 604



**PVC-AUFKLEBER**  
Ø 70 mm  
00 00 0 000 075

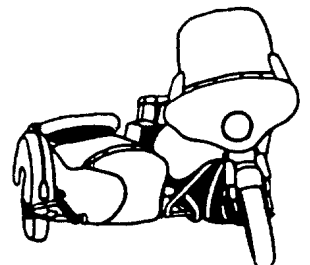

# BMW R 26 / 27

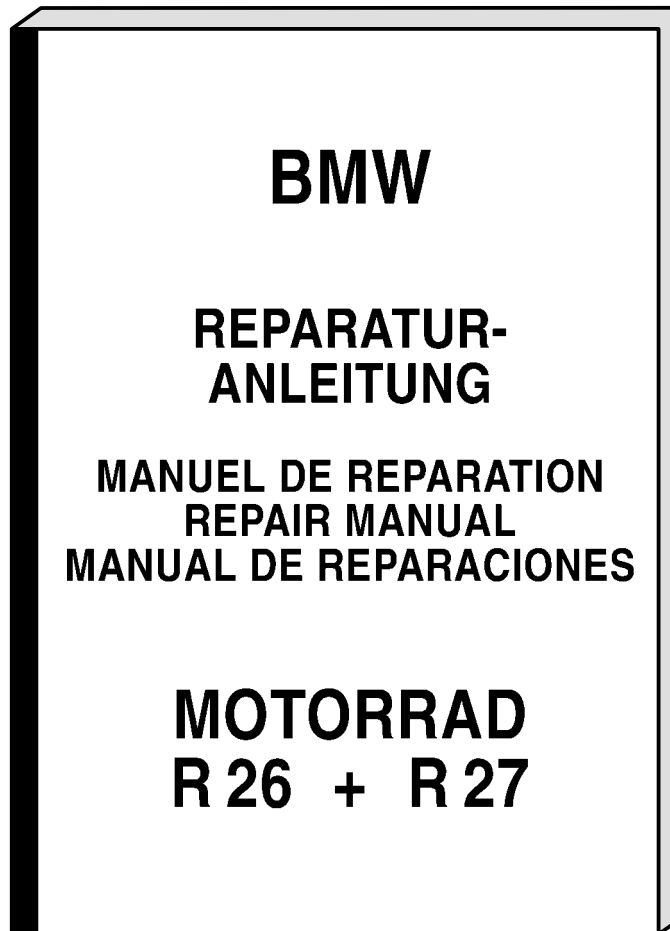

## **REPARATURANLEITUNG**

für R 26 und R 27

3-sprachig mit vielen Abbildungen

"Deutsch, Englisch und Französisch"

158 Seiten DIN A4 01 00 0 000 095

## **AUFSCHLÜSSELUNGS-TABELLE**

BMW-Artikel-Nr. "alt auf neu" (7-stellig auf 11-stellig)

01 00 9 796 023

	<b>R 26</b>	<b>R 27</b>
<b>BETRIEBSANLEITUNG</b>	01 00 0 000 672	01 00 0 000 395
<b>ERSATZTEILKATALOG</b>	01 00 0 000 678	01 00 0 000 563

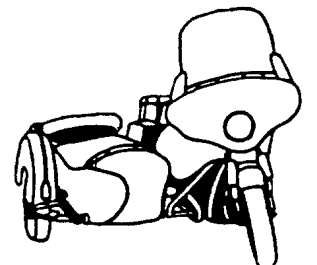

# BMW R 26 / 27



Abbildung R 27



**HILFSRAHMEN** kunststoffbeschichtet,  
zum Anschluß eines Seitenwagens

**MOTOR-STECKACHSE**

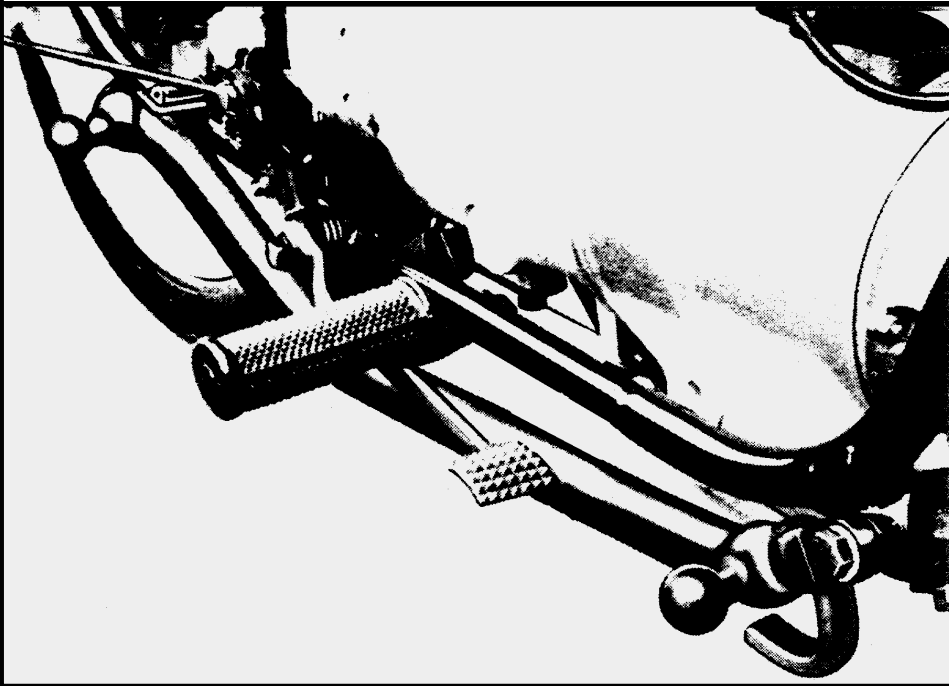
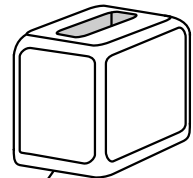
verlängert R 26  
00 00 0 000 644

R 26 00 09 2 009 920

R 27 00 09 2 009 930

**HALTESCHRAUBE, vorne**

R 27  
00 00 0 002 592

**STÄNDER-ANSCHLAGGUMMI**

vergrößert für Hilfsrahmen  
00 09 1 000 100

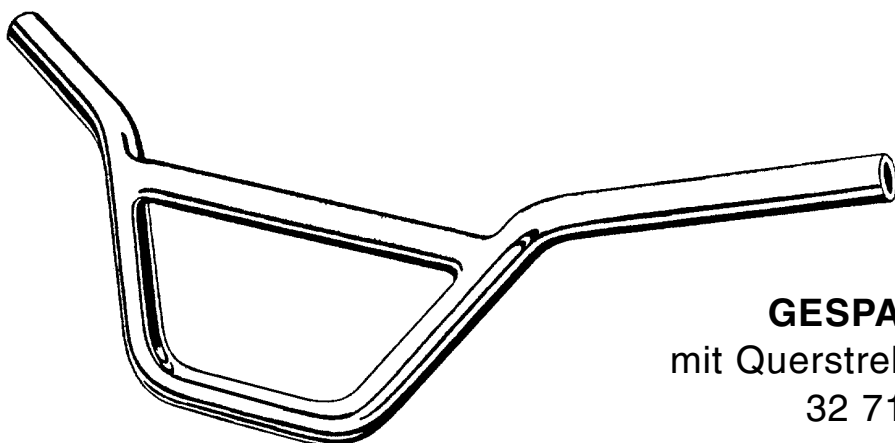

**GESPANN-LENKER**

mit Querstrebe, dicke Wandung  
32 71 2 072 034

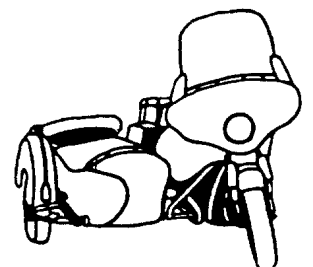

# SEITENWAGEN-ANSCHLÜSSE

Auszug aus unserem vielseitigen Anschlußprogramm!

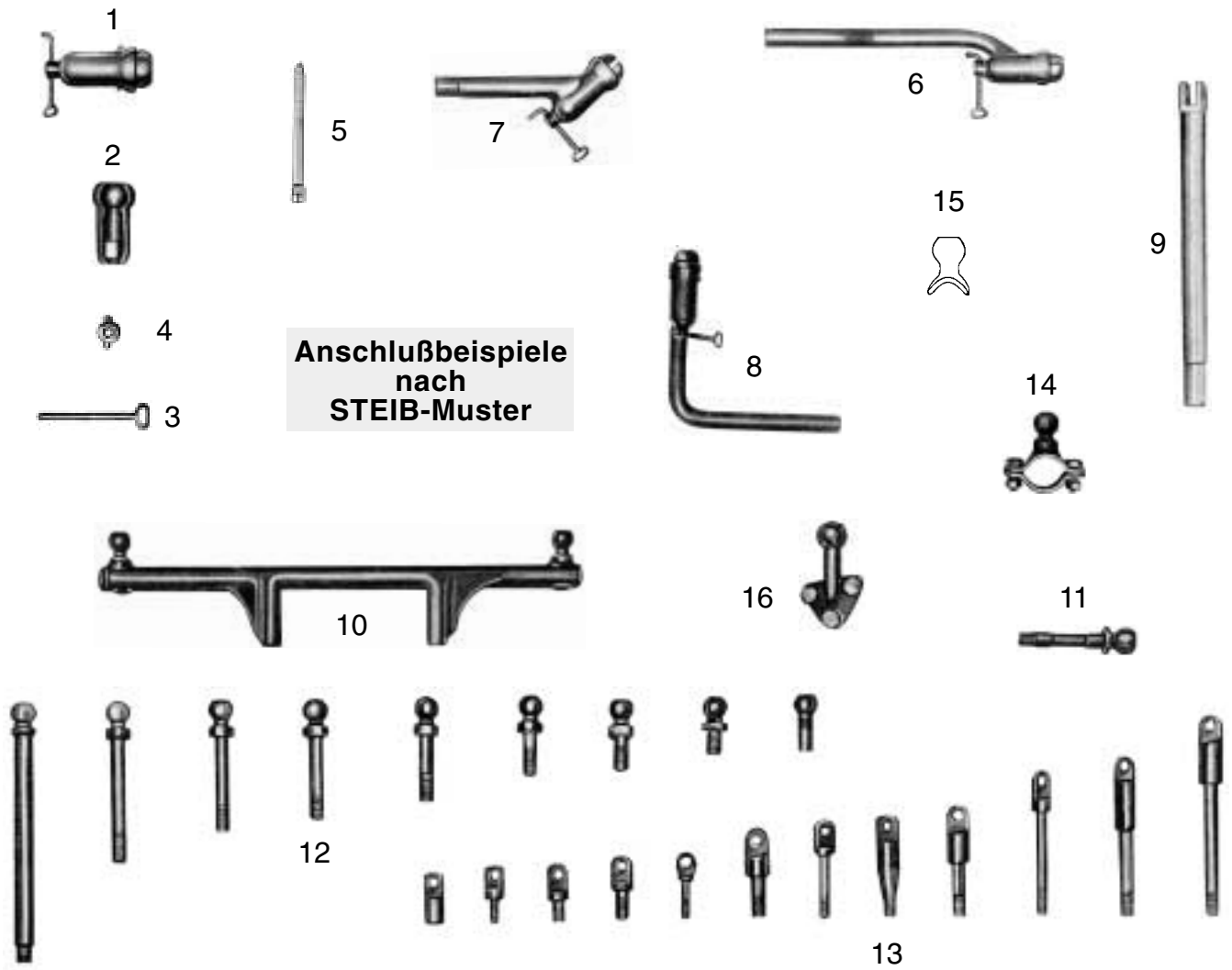

Anschlußbeispiele nach STEIB-Muster

1	00 09 4 009 100	Anschweißglocke kpl.
2	00 09 1 019 620	Klemmschale
3	00 09 1 019 600	Ösenstift/Drehknebel gerade
4	00 09 1 019 760	Zugmutter für Schale und Glocke
5	00 09 3 009 200	Sicherungsriemchen
6	00 09 4 009 550	Spannglocke mit gebogenem Rohr Ø 24, 27, 32, 36 mm, verschiedenen Biegungen und Längen lieferbar!
7	00 09 4 009 540	Spannglocke mit Gewindebolzen, verschiedene Endstücke möglich!
8	00 00 0 000 078	Spannglocke 90 Grad, Ø 27 mm für Boxer-BMW, STEIB 350/500
9	00 09 4 009 294	Gewindestrebe, verschiedene Endteile möglich
10	00 09 2 009 910	Hilfsrahmen MAX/LUX
11	00 09 1 019 119	Kugelbolzen MAX/LUX
12	00 00 0 000 079	Kugelbolzen in verschiedenen Längen und Maßen
13	00 00 0 000 080	Flachbolzen in verschiedene Längen und Maßen
14	00 09 4 009 960	4-te Anschlußschelle mit Kugel einseitig
15	00 09 1 019 214	Anschweißkugel Ø 24 mm, gesenkgeschmiedet mit Rundung
16	00 09 4 009 162	Kugelanschluß, verstellbar für alle 250-er BMW

**Freib**

## Seitenwagen

in originalgetreuer Neufertigung  
TÜV geprüft!

**Motos Sarria**

<http://www.motosarria.com>

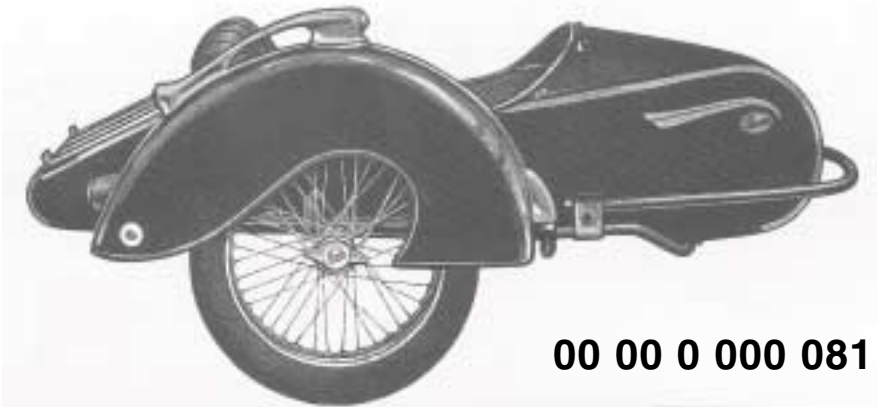
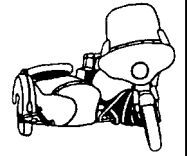

00 00 0 000 081

Modell LS 200 für Motorräder bis 250 cm

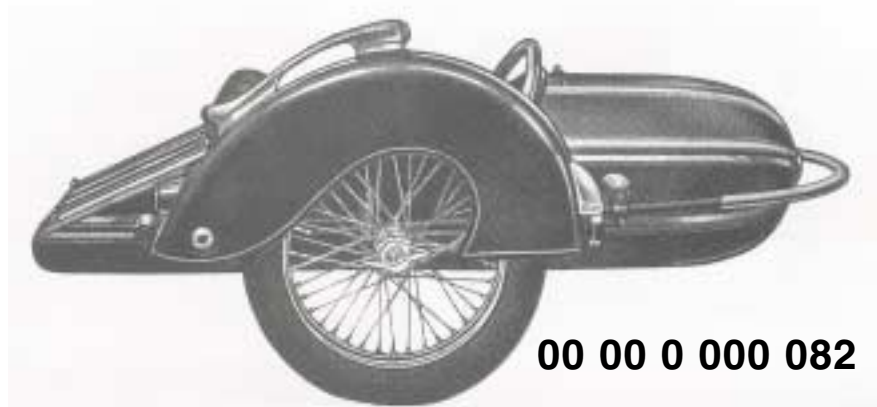

00 00 0 000 082

Modell S 350 für Motorräder von 350-500 cm

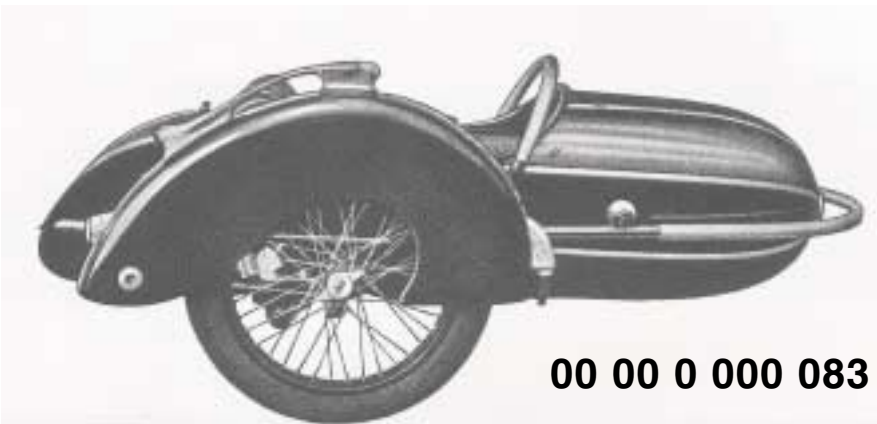

00 00 0 000 083

Modell S 500 für Motorräder ab 500 cm

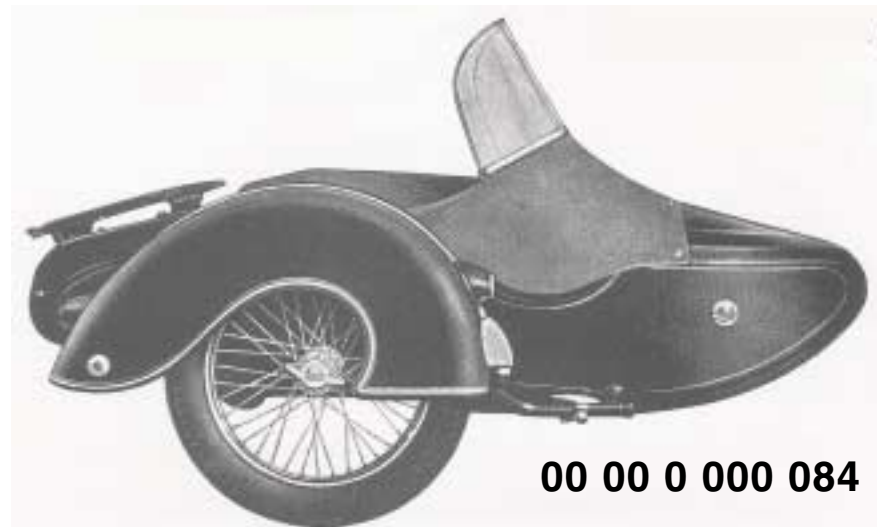

00 00 0 000 084

Modell TR 500 für Motorräder ab 500 cm